

GENUS

Kamerazubehör und Filmausrüstung *Camera Accessories & Filming Gear*

2013



Die Marke GenusTech steht für innovatives Film- und DSLR Kamerazubehör, von Profis entwickelt für alle die beim Filmen gerne ihre volle Kreativität einsetzen und sich auf ihre Ausrüstung verlassen wollen. Eine umfangreiche Auswahl von GenusTech Produkten stellen wir Ihnen in diesem Katalog auf den Seiten 3-31 vor.

The GenusTech brand stands for innovative filming gear and DSLR camera accessories, designed by professionals for all filmmakers who wish to use their full creativity while relying on their equipment. A comprehensive selection of GenusTech products is presented in this catalogue on page 3-31.

DÖRR

Zubehör zum DSLR & Videofilmen / Accessories for DSLR & Videofilming

Bekannt als Spezialist für Fotozubehör wissen wir natürlich auch, wie Sie mit Ihrer DSLR, Systemkamera oder Camcorder noch einfacher, bequemer und effektvoller filmen können. Auf den Seiten 32-35 erwartet Sie eine repräsentative Auswahl unseres aktuellen Zubehör-Angebots rund um das Videofilmen.

Recognized as a photo accessory specialist, we know how filming can be made easier, more comfortable and more effective with your DSLR, system camera or camcorder. The pages 32-35 show a representative selection of our accessories for videographers.

Inhalt / Index ab Seite / as of page

Weitwinkel / Wide Angle Matte Box03
Matte Box Kits & Zubehör / Accessories

PV Compact Clip-on Matte Box System08
Clip-on Matte Box Kits & Zubehör / Accessories

Genus Matte Box Lite Kit10
Ideal für Einsteiger / Perfect for entry-level filmmakers

Genus Universal Objektivadapter /11
Universal "Nun´s Knicker"
Ringförmiger Objektivadapter / Donut adapter ring

Genus Neutral Density Fader Filter12
Variable Graufilter mit neutraler Dichte /
Neutral density fader filters

Genus ND Gegenlichtblende / Hood Filter13
Gummi Gegenlichtblende für ND Fader Filter /
Genus ND Fader Filter Hood

Genus Superior Follow Focus System14
Follow Focus für Video & Film Produktion /
For video & film production

Genus Bravo Deluxe Follow Focus16
Follow Focus für DSLR oder Videokameras /
Follow Focus for DSLR or video cameras

Genus Shoulder Mount Kit18
Modulares Schulterstativ / Modular shoulder mount

Genus Video Shoulder Mount Kit20
Modulares Rig System / Modular support system

Inhalt / Index ab Seite / as of page

Genus Cheese Plate System 22
Kamerazubehörplatte & Zubehör /
Camera accessory mounting plate & Accessories

Uni-Plate Halteplattensystem mit Stangen /25
Adaptor Bar System with Rods

DSLR Halter mit Stangensystem /26
Adaptor Bar System for DSLR Cameras

Genus Video Filming Zubehör / Accessories 28
Objektivstütze / Support Bracket

Zubehör für / Accessories for 29
Genus Video Shoulder Mount
Mo Bars System Kit

Genus Zubehörmittel / Swing Arm G-ARM 31
Zur Befestigung von Zubehör am Cheese Plate System /
Accessories to mount on cheese plate system

DÖRR Videozubehör / Video Accessories 32
Fokussiererringe, Mikrofone und Halter /
Gear Rings, Microphones and Holder

DÖRR LED Videolicht / Video Light 33
Leuchten & Blitzschuhadapter /
LED Video Lights & Flash Hot Shoe Adapters

Video Zubehör / Video Accessories 34
LED Hochleistungs-Dauerlicht /
High Performance Continuous Light

Video Zubehör / Video Accessories 35
Video Stabilisierungssysteme für DSLRs & Camcorder /
Video Stabilizers for DSLRs & Camcorders

Kompakt und leicht gebaut, bietet die GWMC sicheren Halt für zwei 4x4" (10x10cm) Filter. Einer der Filtereinsätze lässt sich um 360° drehen zur Verwendung von Polarisations- sowie Verlaufsfiltern. Mit dem passenden GAR Objektivadapterring für Ihr Objektiv, ist die Weitwinkel Matte Box idealer Partner für das nächste Shooting.

Light weight and compact, the GWMC holds two 4x4" filters securely; one of which is fully rotatable at 360° for graduating and polarizing filters. Complete with your specified GAR adaptor ring to fit your lens, the Wide Angle Matte Box is your perfect companion to take with you on your next location shoot.

Weitwinkel Matte Box GWMC mit Standardzubehör

- Weitwinkel Matte Box mit Ø105mm Anschluss
- Drehbarer 4x4" (10x10cm) und fester Filtereinsatz
- Weitwinkel-Sonnenblende
- Inklusive GARD Donut Adapterring
- Adaption für 15mm und 12mm Stangen
- Für den Einsatz notwendig: 1 GAR Objektivadapterring

Wide Matte Box GWMC with regular Accessories

- Wide angle matte box with Ø105mm attachment
- 4 x 4" rotating filter tray and
- 4 x 4" fixed filter tray
- Wide angle rayshade
- One GARD Donut adaptor ring
- Adaptor unit to support 15mm and 12mm bars
- Necessary for usage: 1 GAR step-down adaptor ring



GARD Donut Adapter Ring / GARD Adaptor Ring

Eigenschaften / Features

- Sehr leicht an ihrem Objektiv montierbar
- Weitwinkel Sonnenblende passend für Weitwinkelobjektive
- Feststellring zur Befestigung von Objektiven und Weitwinkeladaptern bis Ø105mm
- Passend für viele Standard- und Weitwinkelobjektive, Anschlussringe 58 – 86mm verfügbar
- Zwei feststellbare Filtereinsätze: einer fixiert, einer um 360° drehbar
- GAR Donut Adapterring für perfekte Passung zwischen Objektivadapterring und Feststellring der Matte Box
- Mit weiterem optionalem Zubehör kombinierbar
- Größe: L20.5cm x H17cm x T7cm, Gewicht: 340g

- Clips on to your lens and fastens with ease
- Wide rayshade to accommodate wide-angle lenses
- Clamp ring caters for lenses and wide angle adaptors up to Ø105mm
- Fits a large range of standard and wide angle lenses, adapter rings 58-86mm available
- Two lockable filter holders; one fixed and one 360° rotatable
- The Donut adaptor ring ensures a snug fit between the lens adaptor ring and the clamp ring of the matte box
- Can be combined with more optional accessories
- Size: L20.5cm x H17cm x D7cm, Weight: 340g



Optional:

DÖRR Nr	Product ID	EAN13	Bezeichnung	Description	UvP / MSRP
395508	GAR46	8024221586961	Genus Adapterring 46mm	Lens Adaptor Ring 46mm	36,90 €
395509	GAR52	8024221586039	Genus Adapterring 52mm	Lens Adaptor Ring 52mm	36,90 €
395510	GAR58	8024221586046	Genus Adapterring 58mm	Lens Adaptor Ring 58mm	36,90 €
395511	GAR62	8024221586053	Genus Adapterring 62mm	Lens Adaptor Ring 62mm	36,90 €
395512	GAR67	8024221586954	Genus Adapterring 67mm	Lens Adaptor Ring 67mm	36,90 €
395513	GAR72	8024221586060	Genus Adapterring 72mm	Lens Adaptor Ring 72mm	36,90 €
395514	GAR77	8024221586077	Genus Adapterring 77mm	Lens Adaptor Ring 77mm	36,90 €
395515	GAR82	8024221586084	Genus Adapterring 82mm	Lens Adaptor Ring 82mm	36,90 €
395516	GAR86	8024221598476	Genus Adapterring 86mm	Lens Adaptor Ring 86mm	36,90 €

Weitwinkel / Wide Matte Box Kits



Matte Box Basic Kit mit / with Adapter

Product ID: GMKBAS
DÖRR Nr. 395500
EAN13 8024221585827
UvP / MSRP: 569,00 €

 Inhalt:
Weitwinkel Matte Box GWMC
French Flag Sonnenblende GFFW
Adapter für 15mm und 12mm
Stangen GSP-400-038

 Content:
Wide Angle Matte Box GWMC
GFFW French Flag GFFW
Adapter to support 12 and 15mm bars
GSP-400-038

Matte Box Basic Kit

Product ID: GMKBAS/VO
DÖRR Nr. 395501
EAN13 4000461068799
UvP / MSRP: 519,00 €

 Inhalt:
Weitwinkel Matte Box GWMC
French Flag Sonnenblende GFFW

 Content:
Wide Angle Matte Box GWMC
GFFW French Flag

Matte Box Basic Kit mit Varioadapter / with Height Extension Bracket

Product ID: GMKHEB
DÖRR Nr. 395502
EAN13 8024221607444
UvP / MSRP: 599,00 €

 Inhalt:
Weitwinkel Matte Box GWMC
French Flag Sonnenblende GFFW
Höhenverstellungs-Bracket für Matte Box

 Content:
Wide Angle Matte Box GWMC
GFFW French Flag
Extension Bracket for Matte Box
G-HEB

Weitwinkel / Wide Matte Box Kits

Matte Box DSLR Kit

Product ID: GMKDSL
DÖRR Nr. 395504
EAN13 8024221585841
UvP / MSRP: 765,00 €

 Inhalt:
Weitwinkel Matte Box GWMC
French Flag Sonnenblende GFFW
Adapter für 15mm und 12mm Stangen GSP-400038
Genus DSLR Halter mit Stangensystem GMB/DSL

 Content:
Wide Angle Matte Box GWMC
GFFW French Flag
Adapter to support 12 and 15mm bars GSP-400038
Adapter bar system for DSLR type camera GMB/DSL



Abbildung der Bestandteile / Illustration of Components

GWMC
Weitwinkel
Matte Box
Wide Angle
Matte Box



GFFW
Sonnenblende
French Flag



GSP-400038
Adapter für 15mm
und 12mm Stangen
Adapter to support
12 and 15mm bars



G-HEB
Höhenverstellungs-
Bracket für Matte Box
Extension Bracket for
Matte Box



Abbildung der Bestandteile / Illustration of Components

GWMC
Weitwinkel
Matte Box
Wide Angle
Matte Box



GFFW
Sonnenblende
French Flag



GSP-400038
Adapter für 15mm
und 12mm Stangen
Adapter to support
12 and 15mm bars



GMB/DSL
Genus DSLR Halter mit
Stangensystem
Adapter bar system for
DSLR type camera



Weitwinkel / Wide Matte Box Kits

Genus Film Maker Deluxe Kit

Product ID GMKFMDEL
 DÖRR Nr. 395505
 EAN13 8024221607468
 UvP / MSRP: 1.850,00 €



inhalt:
 Weitwinkel Matte Box GWMC
 French Flag Sonnenblende GFFW
 Höhenverstellungs-Bracket für Matte Box G-HEB
 Uni-Plate Halteplattensystem mit Stangen GMB-UP
 Bravo Deluxe Follow Focus mit Pitch Gear und Lens Gear G-BFOCDELK

Dieses Kit eignet sich hervorragend für HD/SLR oder kompakte HD Kameras unter Verwendung eines Stativs.



Content:
 Wide Angle Matte Box GWMC
 GFFW French Flag
 Extension Bracket for Matte Box G-HEB
 Uni-Plate Adaptor Bar System with rods GMB-UP
 Bravo Deluxe Follow Focus System with 0.8 Pitch Gear and Flexible Lens Gear G-BFOCDELK

This kit is perfect for HD/SLR or compact HD camera in use with a tripod.



Zubehör für / Accessories for GWMC Wide Matte Box

Höhenverstellungs-Bracket G-HEB

Height Extension Bracket for Matte Box G-HEB
 Product ID G-HEB
 DÖRR Nr. 395519
 EAN13 8024221601442
 UvP / MSRP: 110,00 €



Höhenverstellungs-Bracket für Matte Box

Das Höhenverstellungs-Bracket erlaubt die Höhenverstellung der Matte Box GWMC. Das Bracket wurde zur Verwendung mit den branchenüblichen 15mm Standard Rods konzipiert.

Das Bracket ist leicht an der Matte Box anzubringen. Durch einmaliges Lösen des mittleren Rohrs kann die Höhe der Matte Box ganz leicht verstellt werden. Das Bracket, ein wichtiges Zubehör für Ihre Matte Box, ist aus hochwertigem Aluminium hergestellt.

Height Extension Bracket for GWMC Matte Box

The Genus G-HEB Height Extension Bracket allows you to adjust the height of the GWMC Matte Box. The bracket is designed to attach to industry standard 15mm rods.

The bracket is simple to attach to your matte box. The height adjustment of the matte box is easily adjusted by the central riser with a single lock-off. The bracket, an essential accessory of your matte-box, has a high-grade aluminum construction.

Abbildung der Bestandteile / Illustration of Components

GWMC
 Weitwinkel
 Matte Box
 Wide Angle
 Matte Box



GFFW
 Sonnenblende
 French Flag

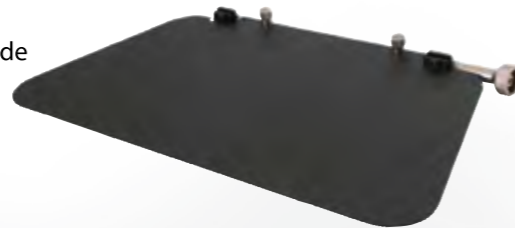

G-HEB
 Höhenverstellungs-
 Bracket für Matte
 Box Extension Bracket
 for Matte Box



GMB-UP
 Uni-Plate Halteplattensystem
 mit Stangen (Details s.
 separates Produktblatt)
 Uni-Plate Adaptor Bar
 System with rods
 (Details see separate
 product sheet)



G-BFOCDELK
 Bravo Deluxe Follow Focus mit Pitch Gear und Lens Gear
 (Details s. separates Produktblatt)
 Bravo Deluxe Follow Focus with Pitch Gear and Lens Gear
 (Details see separate product sheet)



Anwendungsbeispiel / Example of Use:

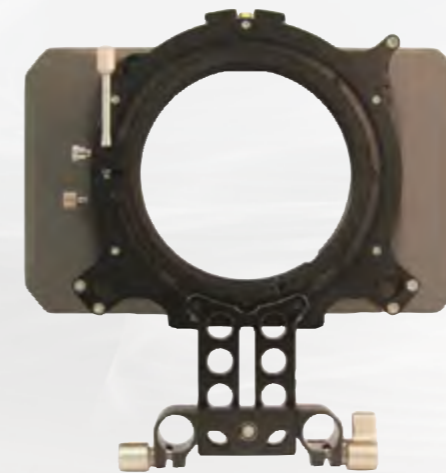

Detail:



Genus PV Compact Clip-on Matte Box System GPVCMC



Die Panavision Weitwinkel Mattebox GPVCMC bietet sicheren Halt für 2 Filter 4 x 5.65" (10.2 x 14.4 cm). Es können auch 4x4" (10x10cm) Filter verwendet werden, hierbei erfolgt der Filtereinschub quer. Einer der Filtereinsätze lässt sich um 360° drehen zur Verwendung von Polarisations- und Verlaufsfiltern. Über die Friktionskontrolle haben Sie die Geschwindigkeit der Drehung gut unter Kontrolle. Jeweils nach 90° rastet der Filterhalter hörbar ein, so dass Sie jederzeit die Position Ihres Filters einschätzen können.

Die Filter können sowohl von oben als auch von unten eingesetzt und entnommen werden. Praktischer und schneller Objektivwechsel, auch bei Videokameras, die ein Mikrofon oberhalb des Objektivs eingebaut haben. Die PV Matte Box kann für Objektive oder Objektivadapter bis 105mm eingesetzt werden – sie ist sowohl für Standard- als auch Weitwinkelobjektive bestens geeignet.

- Weitwinkel Matte Box mit Ø105mm Anschluss
- Drehbarer 4x5,65" (10x14,4cm) und fester Filtereinsatz
- Weitwinkel-Sonnenblende
- Inklusive GARD Donut Adapterring
- Für den Einsatz notwendig: 1 GAR Objektivadapterring

The Genus GPVCMC Panavision Wide Clip-on Matte Box holds two 4 x 5.65" (10.2 x 14.4 cm) filters. It can also hold 4x4" (10x10cm) filters, when the filter tray is inserted horizontally. One of the filter trays is 360° rotatable for the use of polarizing and graduating filters. With friction adjustment, you have full control of the rotating speed. There are audible clicks on every 90-degree rotation, so you can judge of the position of the filter.

Filters are removable from the top as well as the bottom which allows quick and easy filter switching, especially for video cameras that have microphone above the lens. The PV Matte Box allows to attach lenses and up to 105mm wide angle adapters – so it is well suited for both standard and wide angle lenses.

- Wide angle matte box with Ø105mm attachment
- 4 x 4" rotating filter tray and 4 x 4,65" fixed filter tray
- Wide angle rayshade
- One GARD Donut adaptor ring included
- Adaptor unit to support 15mm and 12mm bars
- Necessary for usage: 1 GAR adaptor ring

Eigenschaften / Features:

- Sehr leicht an ihrem Objektiv montierbar
- Geeignet für viele Standard- und Weitwinkelobjektive, Anschlussringe 58 – 86mm verfügbar
- Weitwinkel Sonnenblende passend für Standard- und Weitwinkelobjektive
- Feststrelling zur Befestigung von Objektiven und Weitwinkeladaptoren bis Ø105mm
- Zwei feststellbare Filtereinsätze: einer fest, einer um 360° drehbar
- GAR Donut Adapterring für perfekte Passung zwischen Objektivadapterring und Feststrelling
- Mit weiterem optionalem Zubehör kombinierbar
- Größe: L20,5cm x H14cm x T6,5cm, Gewicht: 390g

- Clips on to your lens and fastens with ease
- Fits a large range of standard and wide angle lenses, adapter rings 58-86mm available
- Wide rayshade to accommodate regular and wide-angle lenses
- Clamp ring caters for lenses and wide angle adapters up to Ø105mm
- Two lockable filter holders; one fixed and one 360° rotatable
- The Donut adaptor ring ensures a snug fit between the lens adaptor ring and the clamp ring of the matte box
- Can be combined with more optional accessories
- Size: 20.5cm x 14cm x 6.5cm, Weight: 390g

Optional:

DÖRR Nr	Product ID	EAN13	Bezeichnung	Description	UvP / MSRP
395508	GAR46	8024221586961	Genus Adapterring 46mm	Lens Adaptor Ring 46mm	36,90 €
395509	GAR52	8024221586039	Genus Adapterring 52mm	Lens Adaptor Ring 52mm	36,90 €
395510	GAR58	8024221586046	Genus Adapterring 58mm	Lens Adaptor Ring 58mm	36,90 €
395511	GAR62	8024221586053	Genus Adapterring 62mm	Lens Adaptor Ring 62mm	36,90 €
395512	GAR67	8024221586954	Genus Adapterring 67mm	Lens Adaptor Ring 67mm	36,90 €
395513	GAR72	8024221586060	Genus Adapterring 72mm	Lens Adaptor Ring 72mm	36,90 €
395514	GAR77	8024221586077	Genus Adapterring 77mm	Lens Adaptor Ring 77mm	36,90 €
395515	GAR82	8024221586084	Genus Adapterring 82mm	Lens Adaptor Ring 82mm	36,90 €
395516	GAR86	8024221598476	Genus Adapterring 86mm	Lens Adaptor Ring 86mm	36,90 €



PV Compact Clip-On Matte Box System Kits

Genus PV Basic Kit

Product ID GPV-MK1PV
DÖRR Nr. 395506
EAN13 8024221607703
UvP / MSRP: 859,00 €



Inhalt:
PV Compact Clip-on Matte Box System GPVCMC
French Flag Sonnenblende oben GPVFF
Höhenverstellungs-Bracket für Matte Box G-HEB

Content:
PV Compact Clip-on Matte Box System GPVCMC
French Flag Assembly (Top) GPVFF
Height Extension Bracket G-HEB

Genus PV Basic Komplett Kit / Full Kit

Product ID GPV-MK2PV
DÖRR Nr. 395507
EAN13 8024221607710
UvP / MSRP: 1.299,00 €



Inhalt:
PV Compact Clip-on Matte Box System GPVCMC
French Flag Sonnenblende oben GPVFF
Sonnenblende rechts und links GPVSFS
Höhenverstellungs-Bracket für Matte Box G-HEB
Gelenkarm für Matte Box G-SAB
Objektivadapter mit Lichteinfallschutz GARD-NK

Content:
PV Compact Clip-on Matte Box System GPVCMC
French Flag Assembly Top GPVFF
Side Flags GPVSFS
Height Extension Bracket G-HEB
Matte Box Swing Away Bracket G-SAB
Lens Adaptor Ring with Nuns Knickers GARD-NK

Abbildung der Bestandteile / Illustration of Components

GPVCMC
PV Compact Clip-on
Matte Box System



GARD-NK
Objektivadapter mit
Lichteinfallschutz
Lens Adaptor Ring with
Nuns Knickers GARD-NK



GPVFF
French Flag
Sonnenblende oben
French Flag
Assembly (Top)

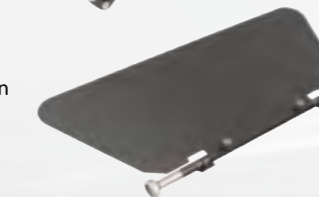

G-SAB
Gelenkarm für Matte Box
Matte Box Swing Away
Bracket



Gelenkarm G-SAB
Damit können Sie Ihr Objektiv wechseln während des Shootings, ohne die Matte Box abzumontieren. Der Magnetverschluss und Einrastknopf sorgen dafür, dass die Matte Box sicher gehalten wird. Der Gelenkarm ist kompatibel mit dem Standard 15mm Stangensystem.

Swing Away Bracket G-SAB
With the Swing Away bracket, you can change your lens in a snap during film shooting, without having to remove the Matte Box assembly. It features magnetic catch and lock knob to ensure that the Matte Box is held firmly. The Swing Away Bracket is compatible with standard 15mm rod systems.

GPVSFS
Side Flags Sonnenblende
rechts und links
Side Flags



G-HEB
Höhenverstellungs-
Bracket für Matte Box
Height Extension Bracket
for Matte Box



**Anwendungsbeispiel /
Example of Use:**



Genus Matte Box Lite Kit GMKLITE

Product ID GMKLITE
 DÖRR Nr. 395503
 EAN13 8024221607376
 UvP / MSRP: 359,00 €



GARD Donut Adapter Ring /
 GARD Adaptor Ring

Die Genus Matte Box Lite ist preiswert und eine der besten kompakten Matte Boxen auf dem Markt. Ideal für Einsteiger: Sie erhalten bestmögliche Kontrolle über das Licht zu einem überschaubaren Preis. Die Matte Box wird mit einem passenden Anschlussring am Objektiv befestigt.

The Genus Matte Box Lite is one of the best compact designed Matte Box you can find on the market. It is perfect for entry-level filmers as it gives you great control of light, while keeping the price down. The matte box clips onto your camera lens easily with the use of adaptor rings.

Der Filterhalter für 4x4" (10x10cm) Filter ist um 360° drehbar zur Verwendung von Farbverlaufsfiltren. Beim Drehen des Filterhalters haben Sie über die Friktion Einfluss auf die Drehgeschwindigkeit. Nach jeweils 90° rastet der Filterhalter hörbar ein, so können Sie die Filterposition leicht beurteilen. Der Filter kann sowohl von oben also auch von unten eingesteckt werden, Sie haben also immer guten Zugriff. So können Sie den Filter auch schnell tauschen und an Ihre aktuelle Kamerakonfiguration anpassen.

It comes with 1 stage, 4x4" 360° rotatable filter tray for graduating filters. With friction adjustment, you have full control of the rotating speed. There are audible clicks at every 90° degree rotation, so you can judge the position of the filter. The filters are removable from the top as well as the bottom, which gives you easy access to the filters. This unique feature allows you to quickly switch the filters according to your camera configuration.

Das Genus GMKLITE Matte Box Lite Kit enthält die Matte Box Lite GML und die French Flag Sonnenblende GFFW. Die Matte Box Lite ideal für alle Situationen, bei denen Sie mit nur einem Filter und ohne Follow Focus arbeiten wollen.

The Genus GMKLITE Matte Box Lite Kit contains GML Matte Box Lite and GFFW French Flag. Ideal in situations where you only need one filter at a time, and doesn't need follow focus.



Optional:

DÖRR Nr	Product ID	EAN13	Bezeichnung	Description	UvP / MSRP
395508	GAR46	8024221586961	Genus Adapterring 46mm	Lens Adaptor Ring 46mm	36,90 €
395509	GAR52	8024221586039	Genus Adapterring 52mm	Lens Adaptor Ring 52mm	36,90 €
395510	GAR58	8024221586046	Genus Adapterring 58mm	Lens Adaptor Ring 58mm	36,90 €
395511	GAR62	8024221586053	Genus Adapterring 62mm	Lens Adaptor Ring 62mm	36,90 €
395512	GAR67	8024221586954	Genus Adapterring 67mm	Lens Adaptor Ring 67mm	36,90 €
395513	GAR72	8024221586060	Genus Adapterring 72mm	Lens Adaptor Ring 72mm	36,90 €
395514	GAR77	8024221586077	Genus Adapterring 77mm	Lens Adaptor Ring 77mm	36,90 €
395515	GAR82	8024221586084	Genus Adapterring 82mm	Lens Adaptor Ring 82mm	36,90 €
395516	GAR86	8024221598476	Genus Adapterring 86mm	Lens Adaptor Ring 86mm	36,90 €

Anwendungsbeispiel / Example of Use:



Genus Universal Objektivadapter mit Lichteinfallschutz / Universal "Nun's Knicker" with Donut Adapter Ring GARD-NK

Product ID GARD-NK
 DÖRR Nr. 395517
 EAN13 8024221586107
 UvP / MSRP: 59,90 €



„Nun's Knickers“ ist ein Industriename für einen flexiblen ringförmigen Objektivadapter (Donut Ring). Er schmiegt sich hervorragend über den hinteren Klemmring einer ø105mm Matte Box. Das elastische Material kann bis über das Objektiv gezogen werden, um jeglichen Lichteinfall zu vermeiden.

„Nun's Knickers“ is an industry name given to this flexible donut adapter ring. Fitting snugly into the back clamp ring of a ø105mm Matte Box, the elasticated fabric can be stretched over the lens to completely prevent light leaks.

„Jeder der die Genus Wide Matte Box gekauft hat, um sie mit seinem Kleinbildadapter und Objektiven zu nutzen, wird absolut sicher von Nun's Knickers profitieren!“

„Anybody buying the Genus Wide Mattebox to use with their 35mm Adaptors and lenses will absolutely benefit from using the Nun's Knickers!“

Adam Chin Sakoonsersadee
 Photographer and Designer
<http://www.aschin.com>

Eigenschaften / Features:

- Perfekte Passform für den Donut Adapter Ring
- Strapazierfähige Schutzhülle
- Flexibles Material für einfache Bedienung
- Elastizität für den Gebrauch mit verschiedenen Objektiven
- Verhindert Lichteinfall
- Einfach zu montieren
- Leicht und kompakt
- Größe ø: 105mm
- Gewicht: 40g
- Material: Adapterring aus Delrin, Stoffring aus Polyester/Nylon Mix
- Snug Fit for Donut Ring
- Tough Fabric Sleeve
- Flexible Material for Easy Handling
- Elasticated for Use with Different Lenses
- Prevents Light Leaks
- Easy to Install
- Lightweight and Compact
- Size ø: 105mm
- Weight: 40gms
- Material: Delrin (adaptor ring), Polyester/Nylon Mix (fabric ring)

Anwendungsbeispiel / Example of Use:



Genus Neutral Density Fader Filter GNDF



Der Genus ND Fader Filter ist ein variabler Graufilter mit neutraler Dichte. Er besitzt nicht nur eine hervorragende optische und mechanische Qualität sondern auch einen sehr großen Einstellbereich. Die Belichtungszeit lässt sich damit stufenlos von 2 – 2.000 fach verlängern. Oder anders ausgedrückt lässt sich die Blende um 1 bis 11 Stufen öffnen. Damit haben Sie einen ungeahnten Spielraum für viele Situationen:

The Genus ND Fader Filter is a variable neutral density fader filter of outstanding optical and mechanical quality. It provides a wide setting range. The exposure time can be variably increased from 2 to 2000x. The aperture can be opened by 1 to 11 f-stops. So you get undreamed-of possibilities for many situations.

- Natural reproduction of floating water
- You can „eliminate“ people moving on squares
- You can take pictures with large aperture opening even at bright ambient light and reduce the focus range
- Large aperture opening even with powerful studio flashes

With the purchase of a variable ND fader filter you will save money, since you only need to buy one filter and get all ND steps in one filter. If also saves you space and time. The filter is simply screwed onto your lens's filter mount. An additional pin to screw in provides more comfort in use. For repeatable results the filter frame shows a number of engraved markings.

- Stellen Sie fließende Gewässer auch fließend dar
- Lassen Sie Personen von belebten Plätzen verschwinden
- Fotografieren Sie bei offener Blende auch bei hellem Umgebungslicht zugunsten einer geringen Tiefenschärfe
- Auch mit leistungsstarken Studioblitzgeräten können Sie mit offener Blende fotografieren

Durch einen Vario ND Filter sparen Sie sich den Kauf mehrerer Graufilter, denn Sie bekommen alle ND Stufen in einem Filter. Das spart außerdem Platz und Zeit. Der Filter wird einfach in das Filtergewinde Ihres Objektivs geschraubt. Zur komfortablen Bedienung besitzt der Filter einen einschraubbaren Haltestift. Für reproduzierbare Einstellungen sind Markierungen in die Filterfassung graviert.

Folgende Größen sind erhältlich / The following sizes are available:

DÖRR Nr	Product ID	EAN13	Bezeichnung / Description:	UvP / MSRP
395538	GNDF-52	8024221586114	Genus ND Fader Filter 52mm	94,90 €
395539	GNDF-58	8024221586121	Genus ND Fader Filter 58mm	119,90 €
395540	GNDF-62	8024221586138	Genus ND Fader Filter 62mm	135,90 €
395541	GNDF-67	8024221586145	Genus ND Fader Filter 67mm	145,90 €
395542	GNDF-72	8024221586152	Genus ND Fader Filter 72mm	159,90 €
395543	GNDF-77	8024221586169	Genus ND Fader Filter 77mm	175,90 €
395544	GNDF-82	8024221586176	Genus ND Fader Filter 82mm	210,00 €



Genus ND Gegenlichtblende / Hood Filter GNDFHOOD

Gummi Gegenlichtblende für ND Fader Filter
Genus ND Fader Filter Hood



Die Gegenlichtblende ist abgestimmt auf den ND Fader Filter. Mit dem eingebauten Adapterring kann die Gegenlichtblende in das Frontgewinde des Filters eingeschraubt. Es sind 3 Einstellungen zur optimalen Lichtkontrolle möglich.

The Genus ND Fader Filter Hood is a dedicated hood for the Genus ND Fader Filter. This hood comes with incorporated adapter ring and can be screwed onto the front filter thread. The 3 available stage settings allow flexible light control.

Anwendungsbeispiel / Example of Use:



Folgende Größen sind erhältlich / The following sizes are available:

DÖRR Nr.	Genus ID	EAN13	Bezeichnung / Description	Front Ø	UvP / MSRP
395545	GNDFHOOD-58	8024221607178	Gummi Gegenlichtblende Lens Hood 58mm	67	25,90 €
395546	GNDFHOOD-62	8024221607185	Gummi Gegenlichtblende Lens Hood 62mm	72	30,90 €
395547	GNDFHOOD-67	8024221607192	Gummi Gegenlichtblende Lens Hood 67mm	77	33,90 €
395548	GNDFHOOD-72	8024221607208	Gummi Gegenlichtblende Lens Hood 72mm	82	36,90 €
395549	GNDFHOOD-77	8024221607215	Gummi Gegenlichtblende Lens Hood 77mm	86	38,90 €
395550	GNDFHOOD-82	8024221607222	Gummi Gegenlichtblende Lens Hood 82mm	95	39,90 €

Genus Superior Follow Focus System G-SFOCMKII

Product ID G-SFOCMKII
 DÖRR Nr. 395527
 EAN13 8024221607130
 UvP / MSRP: 999,00 €



Der Superior Follow Focus mit komfortablem Montagesystem ist ein präziser und ausgereifter Follow Focus für die Video und Film Produktion. Der Follow Focus erhält seine technische Präzision durch eine gekreuzte Schrägverzahnung der Zahnräder, wodurch reibungslos und präzise fokussiert werden kann. Die Getriebeeinheit kann schnell und einfach um 180 Grad gedreht werden, um damit die Drehrichtung des Follow Focus umzukehren.

The Superior Follow Focus with advanced mounting system is a precision engineered follow focus for video and film production. The follow focus features precision engineered cross helical gears to ensure smooth and accurate action. By flipping the pitch gear assembly, you can easily rotate the lens focus drive in reverse rotation.

Das Übertragungszahnrad ist auswechselbar. Sie können das für Ihr Kameraobjektiv geeignete Zahnrad auswählen. Das Zahnrad kann auf beiden Seiten des Follow Focus Kopfes angebracht werden, so haben Sie mehr Möglichkeiten bei der Objektivlänge und der Fokussier-Richtung. Die einzigartige Bauweise des Schnellverschlusses bietet die Möglichkeit des schnellen und sicheren An- und Abbaus des Systems an den branchenüblichen 15mm Stabsystemen. Die abgeschrägte 3D Markierungsscheibe erleichtert die Sicht auf die Fokussier-Markierungen aus den verschiedensten Winkeln.

The pitch gear is removable so you can choose the appropriate pitch for your lenses. It can also be attached to either side of the follow focus to allow more options in lens length and focus direction. The unique design of the quick release bracket allows easy and secure attachment and removal of the unit to industry standard 15mm light weight rods. The 3D beveled focus marking disc makes viewing focus mark from different angles easy.

Die weiße Glanzoberfläche der Markierungsscheibe eignet sich sehr gut zum Anbringen und Entfernen von Markierungen mit abwischbaren Markern oder Fettstiften. Die Positionsnadel des Follow Focus ist individuell einstellbar, so dass Sie schnell und einfach den Bezugspunkt auf Ihre Situation oder Ihre Arbeitsweise einstellen können.

The gloss white surface of the marking disc makes the addition and removal of focus marks with a non permanent marker or grease pencil simple. The witness point needle of the follow focus is adjustable to allow you to quickly and easily reposition the reference point to suit your operating style or circumstance.

Anwendungsbeispiel / Example of Use:



Genus Superior Follow Focus System G-SFOCMKII

Eigenschaften / Features:

- Komfortables Montagesystem mit Schnellverschluss: der Follow Focus kann vom System abgenommen werden, ohne anderes Zubehör vom Rig abzunehmen
 - Der Superior Follow Focus kann durch verschiedene Zahnräder und einen flexible Fokussiering ergänzt werden
 - Einfacher Wechsel des Zahnrads durch Slide-Funktion
 - Leichtgängige Fokussierung
 - Die Getriebeeinheit kann um 180 Grad gedreht werden, somit kann die Drehrichtung des Follow Focus umgekehrt werden für Nikkor und Leica Objektive
 - Abgeschrägte Markierungsscheibe langfristig wiederverwendbar durch Verwendung von Bleistift oder abwischbaren Markern
- Convenient quick-release mechanism with a clamp-on quick bar release mechanism:
 - The follow focus can be detached without taking everything else off your rig
 - Superior Follow can be matched with various pitch gears and a flexible gear ring
 - A sliding bracket to allow for easy change of pitch gears
 - Smooth rotation on the focus gear
 - Gear box assembly can be flipped to accommodate reverse rotation for Nikkor and Leica lenses
 - Beveled marking disc can be reused many times by using a pencil or non-permanent marker

Anwendungsbeispiel / Example of Use:



Optionales Zubehör / Optional Accessories:



DÖRR Nr	Product ID	EAN13	Bezeichnung / Description	UvP / MSRP
395532	G-PG05 0.5	8024221586244	Pitch Gear / Zahnrad (Canon & Angenieux Broadcast Lenses/Objektive)	39,90 €
395531	G-PG06 0.6	8024221586237	Pitch Gear / Zahnrad (Fujinon Broadcast Lenses/Objektive)	39,90 €
395530	G-PG08 0.8	8024221586220	Pitch Gear / Zahnrad (DSLR & Film Lenses/Objektive)	39,90 €
395529	G-FG	8024221586213	Flexible Lens Gear Ring / Flexibler Fokussierung	62,90 €

Genus Bravo Deluxe Follow Focus G-BFOCDEL

Product ID G-BFOCDELK
 DÖRR Nr. 395528
 EAN13 8024221604894
 UvP / MSRP: 669,00 €



Mit dem Genus Bravo Deluxe Follow Focus ist ein extrem leichtgängiges Fokussieren beim Filmen mit einer DSLR oder Videokamera möglich. Der leichte und präzise Follow Focus kann an branchenübliche 15mm Stangen angebracht werden. Die laufruhige Getriebebewegung erlaubt dem Anwender akkurates und wiederholbares Scharfstellen. Die abgechrägte 3D Markierungsscheibe erleichtert die Sicht auf die Fokussier-Markierungen aus den verschiedensten Winkeln. Mit den Stopps an beiden Enden ist der Anwender sicher, dass er innerhalb des gewünschten Bereichs fokussiert. Die weiße Glanzoberfläche der Markierungsscheibe eignet sich sehr gut zum Anbringen und Entfernen von Markierungen mit abwischbaren Markern oder Fettstiften. Der Stangenadapter des Bravo Deluxe Follow Focus Systems ist verstellbar, so dass Sie schnell und einfach den Bezugspunkt auf Ihre Situation oder Ihre Arbeitsweise einstellen können.

The Genus Bravo Deluxe Follow Focus is designed for ultra smooth focus adjustment when filming with DSLRs and Video cameras. The lightweight and precision follow focus can be attached to industry standard 15mm rods. The smooth action of the gearbox allows the operator to pull accurate and repeatable focus. The 3D beveled marking disc allows the user to shoot and see the focus marks from different angles easily. The end stops are designed to limit the focusing range on the follow focus, so the user can be sure to focus within the expected range. The gloss white surface of the marking disc makes the addition and removal of focus marks with a non permanent marker or grease pencil easy. The follow focus bar adaptor is adjustable to allow users to quickly and easily reposition the reference point to suit the way you are shooting.

Eigenschaften / Features:

- Gleitendes Befestigungsbracket: das Follow Focus Getriebe kann zum Objektivwechsel weggeschoben werden, ohne weiteren Zubehör vom Rig abzunehmen
- Der Bravo Follow Focus kann durch verschiedene Zahnräder und einen flexiblen Fokussiererring ergänzt werden
- Drehrichtung des Zahnrads kann für verschiedene Objektive geändert werden
- Getriebe ist frei von Zahnradspiel, Bezugspunkt um 360° verstellbar

- Sliding Bracket, moving the Follow Focus Gear Box Assembly away from the lens, enabling quick lens changes, without de-rigging
- Bravo Follow Focus can be matched with various pitch gears and lens gear
- Reversible Pitch Gear action for various lenses
- Backlash elimination within the gear box 360° degree adjustable datum

Anwendungsbeispiel / Example of Use:



Genus Bravo Deluxe Follow Focus G-BFOCDEL

Optionales Zubehör / Optional Accessories:



DÖRR Nr	Product ID	EAN13	Bezeichnung / Description	UvP / MSRP
395532	G-PG05 0.5	8024221586244	Pitch Gear / Zahnrad (Canon & Angenieux Broadcast Lenses/Objektive)	39,90 €
395531	G-PG06 0.6	8024221586237	Pitch Gear / Zahnrad (Fujinon Broadcast Lenses/Objektive)	39,90 €
395530	G-PG08 0.8	8024221586220	Pitch Gear / Zahnrad (DSLR & Film Lenses/Objektive)	39,90 €
395529	G-FG	8024221586213	Flexible Lens Gear Ring / Flexibler Fokussierung	62,90 €

Illustration:



Genus Shoulder Mount Kit GCSMK

Product ID GCSMK
DÖRR Nr. 395533
EAN13 8024221586183
UvP / MSRP: 899,00 €



Das Genus Shoulder Kit ist ein modulares Schulterstativ, konzipiert für den Einsatz mit DSLR Kameras. Die modulare Bauweise sorgt für einen schnellen Auf- und Abbau des Schulterstativs und einen bequemen Transport. Durch die Verwendung der branchenüblichen 15mm Stangen bietet Ihnen dieses Schulterstativ volle Kompatibilität mit anderem Zubehör, auch für die Zukunft. Sie können Ihr Rig sehr leicht mit einer Matte Box, einem Follow Focus sowie einem Mikrofon oder Monitor bestücken. Die sich ständig erweiternde Genus Zubehörpalette ist abgestimmt auf das Rig. Gefertigt aus hochwertigem Aluminium aus der Luftfahrtindustrie, bleibt das Rig leicht und ist dennoch stabil.

Mit dem höhenverstellbaren DSLR Adapter kann jede Kamera selbst mit Batteriegriff montiert werden. Ihre Stativplatte kann mittels Stativschraube direkt am unteren Ende des DSLR Adapters befestigt werden. Die rutschfesten Schaumgriffe sind leicht verstellbar und erlauben Ihnen individuell die perfekte Position für sich einzustellen. Mit der versetzten Kameraplatte kann das Kameragewicht optimal auf Ihren Körper ausgerichtet werden. Das verstellbare Schulterpolster und das Gegengewicht erlauben eine Konfiguration für maximalen Komfort bei optimaler Balance.

Die modulare Bauweise des Rigs erlaubt jederzeit Erweiterungen. Mit dem Gedanken an die ergonomische Gestaltung des Rigs, entwickelt sich Ihr eigener Shooting Stil, ebenso wie Ihr Genus System.

Das Genus Schulterstativ eröffnet Ihnen unbegrenzte Möglichkeiten.

The Genus Shoulder Kit is a modular and adaptable support system designed for the use with DSLR cameras. The modular design of the components allows you to quickly build up or strip down your rig which is convenient for storage and transportation. By utilizing industry standard 15 mm rods the shoulder mount ensures compatibility with other accessories. You can accessorize your rig with the easy attachment of a matte box, follow focus, microphone or monitor. It is a perfect match to the ever expanding range of Genus accessories. Made of aviation grade aluminum makes the rig both strong and light weight.

The height-adjustable DSLR adapter allows you to mount any DSLR with or without battery grip. The non slip foam grips on the rig are adjustable allowing you to get the position which is right for you. The offset bracket allows you to shift the camera weight to centrally align it to your body. The adjustable shoulder pad and counter weight allow you to configure the rig to maximum comfort and perfect balance.

The modularity of the rig makes it simple to add more components. Designed with ergonomics in mind, as your shooting style evolves so can your Genus system.

The Genus DSLR shoulder mount opens the world of endless possibilities.

Genus Shoulder Mount Kit GCSMK

Eigenschaften / Features:

- Modular und vielseitig: Sie können ein für Ihren Filmstil und Ihre Kamera passendes Rig zusammenzustellen
 - Kompakte Transportgröße
 - Die Kameraplatte ist vertikal verstellbar und passt sich somit der Höhe Ihrer DSLR Kamera oder Ihres Mini Camcorders an
 - Bewegliches Gegengewicht für eine optimale Balance
 - Komfortable, ergonomisch geformte, verstellbare Schulterstütze
- Versatile and modular system enables you to build the rig to suit you and your camera and shooting style
 - Breaks down to compact size for easy storage and transportation
 - Camera mount bracket is vertically adjustable to suit height of your DSLR and mini camcorders
 - Movable counterweight for easy balance
 - Contoured and adjustable shoulder pad for added comfort

Anwendungsbeispiele / Examples of Use:



Hinweis / Note:

Optimales Zubehör zum GCSMK Shoulder Mount Kit finden Sie auf Seite 29.

Optional Accessories for the GCSMK Shoulder Mount Kit see page 29.

Genus Video Shoulder Mount Kit GVCSMK

Product ID GVCSMK
DÖRR Nr. 395534
EAN13 8024221601220
UvP / MSRP: 829,00 €



Das Video Schulterstativ ist ein modulares und vielseitig einsetzbares Rig System, welches mit Augenmerk speziell auf die neue Generation von Videokameras mit großformatigen Sensoren konzipiert wurde. Die modulare Bauweise sorgt für einen schnellen Auf- und Abbau des Schulterstativs sowie einen bequemen Transport. Durch die Verwendung der branchenüblichen 15mm Stangen bietet Ihnen dieses Schulterstativ volle Kompatibilität mit anderem Zubehör. Sie können Ihr Rig sehr leicht mit einer Matte Box, einem Follow Focus und einem Mikrofon oder Monitor bestücken. Die sich ständig erweiternde Genus Zubehörpalette ist abgestimmt auf das Rig.

Gefertigt aus hochwertigem Aluminium aus der Luftfahrtindustrie, bleibt das Rig leicht und ist dennoch stabil. Die rutschfesten Schaumgriffe sind leicht verstellbar und erlauben Ihnen individuell die perfekte Position für sich einzustellen. Die modulare Bauweise des Rigs erlaubt jederzeit Erweiterungen. Mit dem Gedanken an die ergonomische Gestaltung des Rigs, entwickelt sich Ihr eigener Shooting Stil, ebenso wie Ihr Genus System. Das verstellbare Schulterpolster und das Gegengewicht erlauben eine Konfiguration für maximalen Komfort bei optimaler Balance.

Das Genus Schulterstativ eröffnet Ihnen unbegrenzte Möglichkeiten.

The Genus GVCSMK video shoulder mount is a modular and adaptable support system designed with the new generation of large sensor video cameras in mind. The modular design of the components allows you to quickly build up or strip down your rig which is convenient for storage and transportation. By utilizing industry standard 15 mm rods the shoulder mount ensures compatibility with other accessories. You can accessorize your rig with the easy attachment of a matte box, follow focus, microphone or monitor. It is a perfect match to the ever expanding range of Genus accessories.

Made of aviation grade aluminum makes the rig both strong and light weight. The non slip foam grips are easily adjustable, allowing you to change them, to the right position for you. The modularity of the rig makes it simple to add more components. Designed with ergonomics in mind, as your shooting style evolves so can your Genus system. The adjustable shoulder pad and counter weight allow you to configure the rig to maximize comfort and balance.

The Genus Video shoulder mount opens the world of endless possibilities.

Genus Video Shoulder Mount Kit GVCSMK

Eigenschaften / Features:

- Modular und vielseitig: Sie können ein für Ihren Filmstil und Ihre Kamera passendes Rig zusammenstellen
 - Kompakte Größe wenn abgebaut, gut zu Lagern und zu Transportieren
 - Variable Höheneinstellung durch Änderung der Befestigungspunkte des Rod Support Brackets
 - Bewegliche Gegengewichte für eine optimale Balance
 - Komfortabel gepolstertes und verstellbares Schultertrageeteil
- Versatile and modular System enables you to build the rig to suit your camera and your shooting style
 - Breaks down to compact size for easy storage and transportation
 - Variable rod height via orientation and fixing point of rod support bracket
 - Adjustable counterweight for easy balance
 - Comfortably padded and adjustable shoulder support bracket for added comfort

Anwendungsbeispiel / Example of Use:



Hinweis / Note:

Optimales Zubehör zum GVCSMK Shoulder Mount Kit finden Sie auf Seite 30.

Optional Accessories for the GVCSMK Shoulder Mount Kit see page 30.

Genus Cheese Plate System G-CPS

Product ID G-CPS
 DÖRR Nr. 395551
 EAN13 8024221603255
 UvP / MSRP: 259,00 €



Das Genus Cheese Plate System ist eine Kamerazubehörplatte mit 15mm Stabklemmen. Ein praktischer Weg, verschiedenes Kamerazubehör an Ihrem Video Schulterstativ mit 15mm Stangen anzubringen. Die Cheese Plate mit Zubehör kann auch als Gegengewicht zu Ihrer Kamera auf Ihrem Schulterstativ genutzt werden, um dieses während des Filmens besser auszubalancieren.

Die Cheese Plate hat eine Anzahl von 1/4" und 3/8" Gewinde zum Anschluss verschiedenster Kamerazubehöre, z.B. Zubehörmäntel, externe Audiorekorder, V-Mount Akkupacks und externe Monitore mit Haltearmen. Durch den 15mm Branchenstandard kann praktisch jedes Zubehörteil an das Kamera Rig angebracht werden.

Das Cheese Plate kann horizontal mit Zubehör bestückt werden und bietet so einen besseren Halt z.B für größere Batterien. Die Cheese Plate kann auch vertikal, z.B. mit einem externen Rekorder bestückt werden. Sie können die Cheese Plate in montiertem Zustand ohne Verwendung von Werkzeug von der horizontalen in die vertikale Ebene bringen und ebenso anders herum.

The Genus Cheese Plate System is a camera accessory mounting plate with 15mm rod clamps. It gives you a convenient way to attach manifold camera accessories to your camera support system and camera rig, e.g. Genus Video Shoulder Mount through 15mm support bars. The Cheese Plate with accessories can also be used to counterbalance the camera rig during the handheld shooting.

The Cheese Plate is covered with a series of 1/4" and 3/8" screw holes for mounting various camera accessories, such as articulated arms, external audio recorders, V-Mount style batteries and LCD monitors with arms. Compatible with the industry standard 15mm rods, you can add virtually any accessories to your camera-rig system.

The Cheese Plate can be operated in horizontal mode with a better suit for heavier batteries, or in vertical mode to support an external recorder. When mounted with accessories, The unique design of the mounting bracket allows for switching from horizontal mode to vertical mode and vice-versa without using any tool.

Eigenschaften / Features:

- Hält V-Mount, 3-Stud, Gold Mount Batteriepacks
- Passende 15mm Stangenklemmen zur Montage auf Kamera Rigs oder anderen Systemen
- 1/4" und 3/8" Gewinde zur Montage von diverser Kamerazubehör
- Beidseitig kann Kamerazubehör angebracht werden
- Bestückung horizontaler und vertikaler möglich in Verbindung mit einem Kameraschulterstativ
- Abnehmbare Stangenklemmen zur flexiblen Montage Ihres Kamerazubehörs

- Capable for V-Mount, 3-Stud, gold mount style batteries
- Accommodates 15mm Rod Clamps for mounting to camera rigs and other devices
- 1/4" & 3/8" screw holes are available for mounting various camera accessories
- Both sides of screw holes can be used to mount accessories
- Vertical and horizontal styles are available to attach to the camera support system
- Detachable rod clamps provide flexibilities for your accessory options

Anwendungsbeispiele / Examples of Use:



Genus Cheese Plate Horizontal montiert / Horizontal Style



Zubehör / Accessories for Genus Cheese Plate System

Genus Cheese Rod
 Product ID GCROD
 DÖRR Nr. 395552
 EAN13 802422161106
 UvP / MSRP: 119,00 €



Das Genus Cheese Rod ist eine geniale Erweiterung der Genus Cheese Familie.

Es bietet einfache Montagemöglichkeiten für DSLR Zubehör. Das Zubehör kann entlang der Stange in der gewünschten Position angebracht und fixiert werden. 1/4" Anschlüsse in mehreren Reihen bieten Ihnen die Möglichkeit einen Zubehörmantel, Monitor, Licht oder anderes Zubehör in der richtigen Position anzubringen.

The Genus GCROD Cheese Rod is a great additional to the Genus Cheese Family.

Genus Cheese Rod provides simple mounting solutions for DSLR accessories. It can be fixed along the length of the rod and locked into position. Series of 1/4" sockets on the Cheese Rod allows you to attach an accessory arm, monitor, light or other accessories in the right position.

Eigenschaften / Features:

- Bietet 1/4" Anschlüsse in mehreren Reihen für Kamerazubehör
- Montage an 15mm Standardstangen möglich
- Feststellschraube mit Multi-Positionierung

- Provide series of 1/4" holes for camera accessories
- Available mounting to standard 15mm rod
- Adjustable Knob with multi-positioning

Anwendungsbeispiel / Example of Use:



Zubehör / Accessories for Genus Cheese Plate System

Genus Cheese Bridge (15mm)

Product ID GCBRIDGE
DÖRR Nr. 395554
EAN13 4000461068775
UvP / MSRP: 119,00 €



Die Genus Cheese Bridge ist kompatibel zu jedem branchenüblichen 15mm Stangensystem.

2 x 1/4" und 1 x 3/8" Anschlüsse ermöglichen den Anschluss und die ideale Positionierung eines Zubehörs, eines Monitors, Leuchten und vielem weiteren Kamerazubehör.

The Genus G-CBRIDGE Cheese Bridge accepts industry standard 15mm rod system.

2 x 1/4" and 1 x 3/8" threaded sockets allow the attachment and pin-point positioning of an accessory arm, light, monitor and many other camera accessories.

Eigenschaften / Features:

- Bietet 2x 1/4" und 1x 3/8" Anschlüsse für Kamerazubehör
- Montage an 15mm Standardstangen möglich
- Feststellschraube mit Multi-Positionierung

- Provides 2x 1/4" and 1x 3/8" mounts for camera accessories
- Available mounting to standard 15mm rod
- Adjustable Knob with multi-positioning

Anwendungsbeispiel / Example of Use:



Shown:

- GARM - Genus Cheese Bridge (15mm)
- GARM - Genus Swing Arm by Noga
- GMB-UP - Genus Uni-Plate Adaptor Bars System
- SONY PMW-F3
- HDLCD Monitor

Uni-Plate Halteplattensystem mit Stangen / Adaptor Bar System with Rods GMB-UP

Product ID GMB-UP
DÖRR Nr. 395523
EAN13 8024221607093
UvP / MSRP: 375,00 €

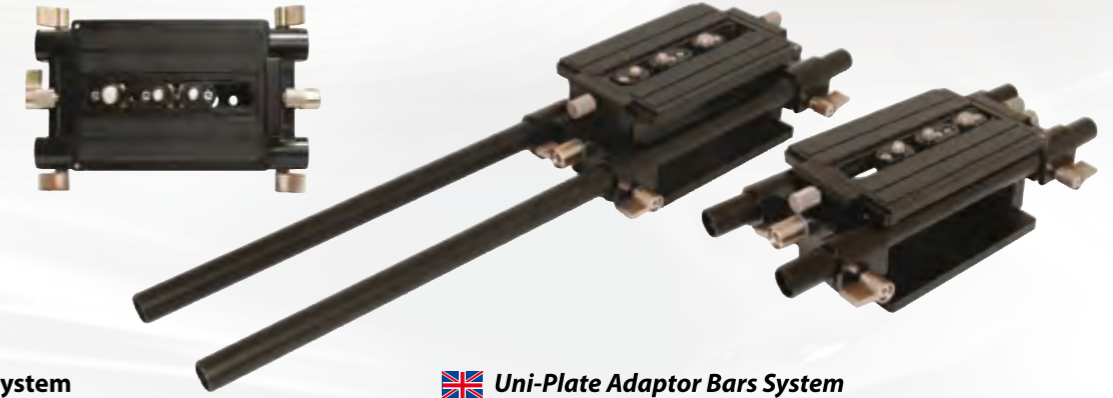

Uni-Plate Halteplattensystem mit GMB-215 und GMB-EXT200FT Stangen

Mit Uni-Plate wurde für die neue Generation von Videokameras mit großformatigen Sensoren konzipiert, z.B. für Sony F3, Canon EOS C300 und Panasonic AF100. Es werden 215mm (8,6") und 200mm (8") Stangen als Standard mitgeliefert, so dass an der Vorder- und Rückseite der Uni-Plate Zubehör montiert werden kann. Zum Anschluss einer großen Auswahl von Kameras sind zwei 1/4" sowie eine 3/8" Kameraschrauben sowie ein Pin vorgesehen. Die Kamera wird an allen vier Ecken an den Stangen befestigt für eine optimale Stabilität.

Durch die verstellbaren Stangen kann die Topplatte horizontal und vertikal verstellt werden – die Kamera und das Zubehör können also optimal ausgerichtet werden. Die Topplatte kann auch abgenommen und als Schnellwechsellatte verwendet werden. Durch Verschieben auf der horizontalen Ebene erfolgt eine Feineinstellung des Kameragleichgewichts. Die zwei mitgelieferten Stopper halten die Platte in ihrer Position. Rutschfeste Gummistreifen auf der Platte vermeiden Bewegungen der Kamera oder Beschädigungen am Kameragehäuse. Das Halteplattensystem ist leicht und zugleich stabil, da es aus hochwertigem Aluminium aus der Luftfahrtindustrie gefertigt ist.

Uni-Plate Adaptor Bars System with GMB-215 and GMB-EXT200FT Rods

The Universal Plate is designed for the new generation large sensor video cameras such as the Sony F3, Canon EOS C300 and Panasonic AF100. It comes with 215mm (8.6") rods and 200mm (8") extension rods as standard and allows mounting accessories on the front and back side of the plate. It mounts to the camera with 2x 1/4", a 3/8" camera screws and a pin to suit wide range of cameras. The camera is fixed onto the rods on all four corners to ensure stability.

With adjustable rods height and horizontal movement of the top plate, you can easily align the camera and other accessories, like matte boxes and follow focus systems. The top plate can also slide off, making camera fixing easy and acts as a quick release plate and slide on the horizontal plane for fine balance adjustment. Two ends stops are supplied to ensure the top plate is held in position. Non-slip rubber strips on the back plate help prevent wobbling of the camera and scratches to the camera body. It is manufactured from aviation grade aluminum that makes the rig both strong and lightweight.

Eigenschaften / Features:

- Easy-grip Feststellschrauben zum leichten Anziehen und Lösen
- Rutschfeste Gummistreifen auf der Platte verhindern Kamerabewegungen oder Beschädigungen
- Branchenüblicher Leichtbau 15mm Standard Rods zur Verwendung passend für viel Zubehör
- Variable Höheneinstellung durch Änderung der Befestigungspunkte des Rod Support Brackets
- Verlängerung der Stangen durch Einschrauben weiterer Stangen in speziell konzipierte Gewinde
- Stativanschluss 1/4" & 3/8"
- Kameraanschluss über zwei 1/4" Kameraschrauben und eine 3/8" Kameraschraube sowie ein Pin
- Die Kameraplatte kann horizontal verschoben werden zum Ausbalancieren der Kamera

- Easy to grip lock-offs that tighten and loosen gently
- Non-slip rubber strips on the backplate prevents movement and damage to your camera
- 15mm lightweight industry standard to accommodate a wide range of accessories
- Variable rod height via orientation and fixing point of rod support bracket
- Rods can be elongated by attaching extra bars into the specially designed threaded cores
- Tripod socket for both 3/8" & 1/4" screw sizes
- Comes with two 1/4" & one 3/8" camera screws and a pin to fit all cameras
- Accommodates to support bars 215mm (8 1/2") & extension bars 200mm (8") with female threads
- Capable to slide the camera plate horizontally for balancing the camera

Höhenverstellung / Height Adjustment:



Horizontale Verstellung / Horizontal Adjustment:



DÖRR

GENUS

DSLR Halter mit Stangensystem / Adaptor Bar System for DSLR Cameras GMB/DSLR

Product ID GMB/DSLR
DÖRR Nr. 395524
EAN13 8024221585902
UvP / MSRP: 229,00 €



Der GMB/DSLR wurde für DSLR Kameras konzipiert und ist für die meisten DSLR Kameras geeignet. Der GMB/DSLR Halter bietet einen erhöhten Sitz und bringt somit Kameras verschiedener Größen sowie optionales Zubehör wie z.B. Audioadapter oder einen Batteriegriff unter. Durch einfaches Lösen einer Feststellschraube kann der Halter horizontal und vertikal eingestellt werden. Somit können Sie Ihre Kamera, Objektiv und Matte Box optimal ausrichten.

The GMB/DSLR has been designed specifically for DSLR cameras and is suitable for most types of DSLR cameras. The GMB/DSLR offers a higher "seat" to accommodate cameras of different sizes and optional accessories such as audio adapters or a battery grip. The GMB/DSLR can be maneuvered horizontally and vertically to give you perfect alignment with your matte box and lens, just with a twist of a knob.

„Der GMB/DSLR ist großartig zur schnellen Höheneinstellung; jede von mir ausprobierte Kamera konnte ohne zusätzliches Zubehör montiert werden - ...Er hat schon seinen Platz in meinem Zubehörkoffer.“

Dan Chung
Leading DSLR Filmmaker and Award-winning Photographer
<http://www.guardian.co.uk/profile/danchung>

„The GMB/DSLR bars are great for rapid height adjustment; every DSLR camera I've tried can fit on them with no tools needed for adjustment - fit and finish is beautiful too. They already have a permanent home in my gadget bag.“

Eigenschaften / Features

- Halter mit höher gelegtem Sitz zur Aufnahme von Kamera und Zubehör
- Variable Positionierungsplatten zur perfekten vertikalen und horizontalen Ausrichtung
- Kompakte Größe wenn nicht in Benutzung
- Easy-grip Feststellschrauben zum leichten Anziehen und Lösen
- Rutschfeste Gummierungsstreifen auf der Platte verhindern Kamerabewegungen und Beschädigungen an Ihrer Kamera
- Stangen passen zu jeder Matte Box mit 15mm Stabaufnahme
- Verlängerung der Stangen durch Einschrauben weiterer Stangen in speziell konzipierte Gewindefassungen
- Länge (nur Platte): 95 mm
- Kompakte Länge: 170 mm
- Volle Länge: 245 mm
- Gewicht (Platte): 255 g
- Gesamtgewicht: 347 g
- Material: Aluminium

- High base plate to accommodate cameras and accessories
- Variable positioning with vertical and horizontal brace for perfect alignment
- Retracts to a compact size when not in use
- Easy-grip turn knobs that tighten and loosen gently
- Non-slip rubber strips on the back plate prevents movement and damage to your camera
- Bars will fit any 15mm matte box support bar system
- Bars can be elongated by attaching extra bars into the specially designed threaded cores
- Length (body only): 95 mm
- Compact Length: 170 mm
- Full Length (with bars): 245 mm
- Weight (body only): 255 g
- Weight (with bars): 347 g
- Main Body Construction: Aluminium

DSLR Halter mit Stangensystem / Adaptor Bar System for DSLR Cameras GMB/DSLR

Illustration:

Bewegliche Positionierungsplatten zur perfekten Anpassung /
Versatile positioning braces for perfect fit



Genus Verlängerungsstangen / Extension Bars GMB-EXT

Mit den Verlängerungsstangen können Sie Ihre bestehenden 15mm Stangen zum Halt von Kamera und Mattebox verlängern. Sie sind kompatibel mit den Genus Adaptor Bars Systemen und Produkten anderer Hersteller. Die Verbindung erfolgt über das angebrachte Gewinde. Material: Aluminium aus der Luftfahrtindustrie, schwarz eloxierte Oberfläche. Die Auslieferung erfolgt paarweise – 2 Längen wählbar.

The Extensions Bars can be used to extend your existing 15mm bars for camera and matte box support, and are compatible with the Genus Adaptor Bars systems along with products from other manufacturers. The extension bars attach to existing 15mm bars via a threaded core. Constructed from aviation grade aluminum, the bars sport a black anodized finish. Supplied as a pair – 2 lengths at choice.

Genus Verlängerungsstange 100mm (Paar)

Genus Extension Bars 100mm (4") pair

Product ID: GMB-EXT100
DÖRR Nr. 395525
EAN13 8024221585971
UvP / MSRP: 44,90 €

Genus Verlängerungsstange 200mm (Paar)

Genus Extension Bars 200mm (8") pair

Product ID: GMB-EXT200
DÖRR Nr. 395526
EAN13 8024221586947
UvP / MSRP: 47,90 €



Genus Objektivstütze Lens Support Bracket G-LSB

Product ID G-LSB
 DÖRR Nr. 395520
 EAN13 8024221604139
 UvP / MSRP: 179,00 €



Die Genus Objektivstütze unterstützt Ihr DSLR Kameraobjektiv. Die Stütze ist höhenverstellbar und wird am Stativanschluss der Kamera befestigt. Zur Verwendung mit 15mm Standardstangen.

The Genus Lens Support Bracket supports your DSLR's lens while providing height adjustability. The bracket is mounted at the camera's tripod socket. It is designed to attach to standard 15mm rods.

Anwendungsbeispiele / Examples of Use:



Genus Mo Bars System Kit

Product ID G-MOBARS
 DÖRR Nr. 395553
 EAN13 8024221611113
 UvP / MSRP: 519,00 €



Das Mo Bars Handgriff-System ist aus leichtem Aluminium der Luftfahrtindustrie hergestellt. Es ist einsetzbar mit dem Genus Camera Shoulder Mount Systems Kit (GL GCSMK) und dem Genus Video Shoulder Mount System Kit (GL GVCSMK).

Das Mo Bar System ist sehr flexibel einstellbar für maximalen Komfort und mit 15mm und 19mm Stangen nutzbar. Vier Rosettenanschlüsse erlauben perfektes Einstellen der Handgriffe und Tragestangen. Die dichten EVA Handgriffe erlauben einen sicheren und angenehmen Griff. Gummikappen am unteren Ende der Handgriffe absorbieren Stöße, wenn die montierte Kamera abgestellt wird.

Made of Aircraft aluminum, this Mo Bars can be adaptable to Genus Camera Shoulder Mount Systems Kit (GL GCSMK), Genus Video Shoulder Mount System Kit (GL GVCSMK) and even on the Genus Hurricane 3D Rig (GHR3K).

Designed for both 15mm and 19mm rods, the Mo Bar is designed to be highly adjustable allowing perfect positioning for comfort. Four sets of 'Rosette' joints at critical points allow for perfect alignment of handles and support bars. High density EVA handle grips provide for a sure yet comfortable control. Rubber end caps give extra shock absorbency when setting down the unit with camera mounted.

Anwendungsbeispiele / Examples of Use:



Mo Bars System Kit with Genus Shoulder Mount

Genus Offset Bracket

Product ID GCSM-OBKT
 DÖRR Nr. 395535
 EAN13 8024221587678
 UvP / MSRP: 105,00 €



Wenn Ihre Kamera keinen ausschwenkbaren Monitor hat oder Sie das Kameragewicht zentral am Körper ausgerichtet halten wollen, ist der Offset Bracket ein optimales Zubehör für Ihr Video Shoulder Mount Kit.

If the camera does not have a flip-out screen or you prefer the camera weight is more centrally aligned to your body then the Offset bracket is a good add-on to your Video Shoulder Mount Kit. The offset bracket is used when an add-on video screen is desired, it allows the offset placement of the video screen to the position you need.

Genus Gegengewicht leicht

Genus Half Counterweight

Product ID GCSM-COUWHALF
 DÖRR Nr. 395536
 EAN13 4000461068782
 UvP / MSRP: 110,00 €



Das Genus Gegengewicht GCSM-COUWHALF für das Shoulder Mount System (ca. 950g/ 1.75 lb) wird hinter der Schulterauflage montiert und verändert den Schwerpunkt für leichtes komfortables Balancieren der Kamera.

The Genus GCSM-COUWHALF Half Counterweight for CSMK Shoulder Mount System (1.75 lb) mounts behind the shoulder pad and provides a pivot point for easy camera balance and comfort.

Genus Schulterauflage Extra

Genus Heavy Duty Shoulder Pad with GCSM-ADP Universal Clip on Adaptor

Product ID GCSM-HDPADK
 DÖRR Nr. 395537
 EAN13 8024221602029
 UvP / MSRP: 259,00 €



Die Schulterauflage Extra GCSM-HDPAD ist ein Ersatzteil für die Schulterauflage auf dem Genus GCSMK Shoulder Rig. Voll verstellbar und passend für die branchenüblichen 15mm Standardstangen. Die Montierung erleichtert das Anbringen der Schulterauflage am Kamera Rig.

GCSM-HDPAD Heavy Duty Shoulder Pad is a replacement module for the shoulder pad on Genus GCSMK Shoulder Rig. It is fully adjustable and easily fits into the industry-standard 15mm accessory rods. An included mount allows you to mount the shoulder pad on the camera rig.

Product ID G-ARM
 DÖRR Nr. 395555
 EAN13 8024221586015
 UvP / MSRP: 149,00 €



Der Genus Swing Arm wurde konzipiert um verschiedenstes Zubehör am Cheese Plate System nach Ihren Wünschen zu befestigen. Schnell und einfach lassen sich montierte Leuchten, Monitore etc positionieren.

Der Gelenkarm besteht aus einem konventionellen Zwei-Arm System, wobei die vertikale Säule mit dem horizontalen Arm durch ein Schwenkgelenk verbunden ist. Somit ist eine flexible Fixiermöglichkeit in jeder Position gewährleistet. Das obere, mittlere und untere Gelenk können durch Anziehen einer einzigen Schraube in jeder gewünschten Position fixiert werden.

Lieferung mit zwei 1/4" Schrauben zur Montage an der Genus Cheese Plate, Cheese Bridge oder am Cheese Rod.

Genus Swing Arm is designed to mount different accessories to our cheese plate system for your configuration. You can quickly get your on-board Light, Monitor, etc. into position.

The articulated arm offers the conventional two-arm system, in which a vertical column is connected to a horizontal arm by a swivel clamp, which allows flexible tightening in any position. Top, center and bottom joints are all automatically locked in position by tightening one single screw.

Supplied with two 1/4" screws to attach to your Cheese Plate, Cheese Bridge or Cheese Rod.

Anwendungsbeispiele / Examples of Use:

Genus Swing Arm mit Kamerazubehör / with Camera Accessories





Fokussiererring / Gear Rings

Produktdetails / Characteristics

Erleichtert das manuelle Scharfstellen beim Videofilmen. Ideal in Verbindung mit einem Follow-Fokus System. Für Objektive mit Außendurchmesser bis zu 116mm. Feststellschraube überbrückt bis 10mm.

Facilitates manual focusing when taking video films. Ideal in combination with a follow-focus system. For lenses with an outer diameter up to 116mm. Locking screw bridges up to 10mm.

Artikel / Item	Artikel Nr / Item No	EAN13	UvP / MSRP €
D6070 (Ø 60-70mm)	395100	4000461065965	13,90
D7080 (Ø 70-80mm)	395101	4000461065972	13,90
D8090 (Ø 80-90mm)	395102	4000461065989	13,90
D90100 (Ø 90-100mm)	395103	4000461065996	13,90
D100110 (Ø 100-110mm)	395104	4000461066009	13,90
D110120 (Ø 110-120mm)	395105	4000461066016	13,90

Wissenswertes / Worth to Know

Mit DÖRR Richtmikrofonen können Sie die Tonqualität Ihrer Videoaufnahmen verbessern. Sie sind federnd gelagert um Erschütterungsgeräusche zu verhindern. Die Richtcharakteristik kann eingestellt werden um Umgebungsgeräusche zu minimieren. Um eine die Aufnahmelautstärke der Geräuschkulisse anzupassen kann der Ton um 10 dB gedämpft bzw. verstärkt werden. Ein aufsteckbarer Bezug verringert effektiv Windgeräusche.

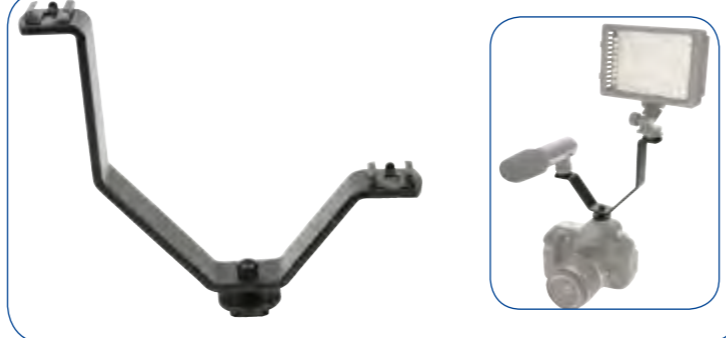

Videozubehör-Halter für Mikrophon + Leuchte / Mic & Accessory Twin Video Holder

Produktdetails / Characteristics

Die Anschlussmöglichkeiten für Videozubehör an den Kameras sind oft ungenügend. Mit dem DÖRR Videozubehör-Halter können Sie ein Mikrophon und eine Videoleuchte befestigen.

The twin holder allows the use a microphone and a video light simultaneously with a camera. The holder is fixed on the camera's flash hot shoe. Both arms of the holder boast of hot shoes to attach the accessories.

Artikel Nr / Item No	EAN13	UvP / MSRP €
395065	4000461060007	14,90

DÖRR condenser microphones will improve the audio recording quality of your videos. They are spring-load mounted, avoiding shock noise. The condenser can be adjusted to minimize ambient noise. In order to adopt the recording volume to the background noise, the sound can be damped or enhanced by 10 dB. The supplied soft cover reduces wind sound effectively.



Richtmikrofon DM 220 / DM 220 Condenser Microphone

Produktdetails / Characteristics

Hochsensibles Richtmikrofon, speziell für Kameras und Camcorder entwickelt. Robustes Aluminium-Gehäuse, gummigelagerte, vibrationsfreie Halterung (Gummispinne) und Universal Blitzaufsteckschuh. Inklusive 1,5V AA Batterie.

- Lautstärkeerhöhung um 10dB und 200Hz Bassfilter
- Frequenzbereich: 50Hz - 16kHz
- Empfindlichkeit: -32dB +/- 3dB (0dB = 1V/Pa bei 1kHz)
- Lautstärkeempfindlichkeit: +10dB
- Bassfilter: 10dB/Oktave bei 60Hz
- Ausgangswiderstand: 2000 Ohm +/-30%

Highly sensitive condenser microphone designed for cameras and camcorders. Sturdy aluminum housing, vibration-free mounting (spider) and universal flash shoe mount. Supplied with 1x 1,5V AA battery.

- Optional +10dB sensitivity tone up and 200Hz bass filter
- Frequency response: 50Hz-16KHz
- Sensitivity: -32dB +/-3dB (0dB=1V/Pa at 1 kHz)
- Sensitivity tone up: +10dB
- Bass Filter: 10dB/octave at 60Hz
- Output impedance: 2000 Ohm +/-30%

Artikel Nr / Item No	EAN13	UvP / MSRP €
395090	4000461068355	69,90



Super Cardioid Richtmikrofon CV03 / Super Cardioid Microphone CV03

Produktdetails / Characteristics

Kompaktes Mikrofon, das auf Camcorder, DSLR Kameras und tragbaren Audio-Rekordern angebracht werden kann.

- Robustes Ganzmetallgehäuse
- Maximale Dämpfung seitlicher Nebengeräusche
- Rundfunk Soundqualität
- Vibrationsfreie Halterung und Universal Blitzaufsteckschuh
- Windgeräuschreduzierung durch zuschaltbare Filter und Profi-Fellwindschutz
- Energiequelle 9V-Batterie (nicht im Lieferumfang)

Compact microphone, can be mounted on camcorders, DSLR cameras and mobile audio recorders.

- Rugged cast zinc alloy body
- Super cardioid (per capsule)
- Broadcast sound quality
- Shock mount and universal hot-shoe mount
- Dead Kitten wind screen and selectable High Pass Filter
- Powered by 9V battery (not included)

Artikel Nr / Item No	EAN13	UvP / MSRP €
395095	4000461068348	149,90

LED Videoleuchte 170 Xtra 1200 Lux

Produktdetails / Characteristics

Geeignet für alle Foto- und Videokameras mit Blitzschuh. Erzeugt ein gleichmäßiges Dauerlicht zum Filmen, Fotografieren oder Betrachten von Objekten.

- Lichtquelle: 170 ultrahelle LEDs
- Lichtintensität: ca. 1200 Lux/1m bei voller Leistung
- Farbtemperatur: 5.400 K (Tageslicht)
- Helligkeit dimmbar von 10 - 100 %
- Lebensdauer der LEDs: ca. 50.000 h
- Verstellbarer Gelenkarm für flexiblen Neigungswinkel
- Energieversorgung: 6x 1,5V AA Mignon Batterie oder Li-Ion Akku (Panasonic CGR-D16S, Sony NP-FH70, NP-FM55H, NP-FM500H oder NP-F550), alternativ über Netzkabel (optional)
- 4 LEDs zur Kontrolle des Akku- / Batterie Ladezustands
- Abmessungen: ca. 141x58x150 mm, Gewicht: ca. 240g (ohne Batterien)
- Im Lieferumfang: Weißer Diffusor für weiches Licht, gelber Diffusor für Kunstlicht (3.200 K), Minus-Grünfilter, je 1 Batterie- und Akkuhalterung

Ideal for all cameras and camcorders with standard flash shoe. Creates a permanent and even light for filming, taking pictures or viewing objects.

- Light source: 170 ultra bright LEDs
- Light intensity: app. 1200 Lux/1m at full power ratio
- Color temperature: 5.400 K (daylight)
- Brightness dimmer from 10 - 100 %
- LED lifetime: app. 50.000 h
- Adjustable mount for flexible tilt angle position
- Power source: 6x 1,5V AA battery or rechargeable Li-Ion battery (Panasonic CGR-D16S, Sony NP-FH70, NP-FM55H, NP-FM500H oder NP-F550), or AC adapter (all optional)
- 4 LEDs to control battery status
- Measurements: app. 141x58x150 mm, weight: app. 240g (w/o batteries)
- Supplied with: white diffuser for soft light, yellow diffuser for artificial light (3.200 K), minus green filter, 2 battery holders

Artikel / Item	Artikel Nr / Item No	EAN13	UvP / MSRP €
Videoleuchte / Video Light 170 Xtra	371037	4000461063138	179,00
Netzteil für AC Adapter LED 170 Xtra / AC Adapter for LED 170 Xtra	371049	4000461060342	29,90
	(ohne Abb. / not illustrated)		



Blitzschuh Stativadapter Set für SONY Camcorder / Flash Hot Shoe Adapter Kit for SONY Camcorders

Produktdetails / Characteristics

Praktischer Halter für Zubehör, wenn die Kamera keinen Blitzschuh hat oder dieser bereits in Verwendung ist. Sehr empfehlenswert für Videoleuchten beim Filmen. Inklusive Adapter für SONY Camcorder.

Practical accessory support for camera w/o flash hotshoe or when the hot shoe is already in use. Most recommended for video lights for filming. Comes with adapter for SONY camcorders.

Artikel Nr / Item No	EAN13	UvP / MSRP €
371090	4000461057915	24,90



Blitzschuh Stativadapter Set für CANON Camcorder / Flash Hot Shoe Adapter Kit for CANON Camcorders

Produktdetails / Characteristics

Praktischer Halter für Zubehör, wenn die Kamera keinen Blitzschuh hat oder dieser bereits in Verwendung ist. Sehr empfehlenswert für Videoleuchten beim Filmen. Inklusive Adapter für CANON Camcorder.

Practical accessory support for camera w/o flash hotshoe or when the hotshoe is already in use. Most recommended for video lights for filming. Comes with adapter for CANON camcorders.

Artikel Nr / Item No	EAN13	UvP / MSRP €
371091	4000461065743	24,90



DÖRR LED Dauerlicht DLP 820 / DÖRR LED DLP-820 Continuous Light

Produktdetails / Characteristics

DE Ideal für brillante Video – und Fotoaufnahmen: das DÖRR LED Dauerlicht DLP-820 bietet eine hohe Lichtintensität von max. 6.300 Lux und ist stufenlos dimmbar. Damit kein Mischlicht entsteht, kann die Farbtemperatur von 3.000K bis 7.000K variiert werden. Betrieb mit Sony V Akkus oder mitgeliefertem Netzgerät. Schwenkbare Halterung zur Befestigung des DLP-820 an einem Leuchtenstativ. Farbneutraler Diffusorfilter im Lieferumfang für noch weiches Licht, besonders sinnvoll für Portraits.

EN Ideal for brilliant pictures and videos: the DÖRR LED DLP-820 Continuous Light provides a high light intensity of max. 6.300 Lux and is dimmable. In order to avoid mixed light, the color temperature can be varied from 3.000K to 7.000K. Operation with Sony V batteries or the supplied AC adapter. Using the swiveling mount the DLP-820 can be fixed on a light stand. The supplied color neutral diffuser filter softens the light - most useful for portrait photography.

Technische Daten / Specifications

Anzahl der LEDs:	820
Number of LEDs:	820
Beleuchtungsstärke, dimmbar:	max. 6.300 Lux (1m)
Light Intensity, dimmable:	max. 6.300 Lux (1m)
Ausgangsleistung:	52W
Power Output:	52W
Farbtemperatur stufenlos einstellbar von:	3.000K - 7.000K
Color Temperature variably adjustable from:	3.000K - 7.000K
Betriebsspannung:	DC-15V / 7A
Operating Voltage:	DC-15V / 7A
Abmessungen Leuchte:	455 x 240 x 64mm
Measurements of Light:	455 x 240 x 64mm
Leuchtfäche:	422 x 220mm
Lit Area:	422 x 220mm
Akku-Anschluss:	Sony V
Battery Socket:	Sony V
Inklusive:	Netzgerät AC110-240V/DC 15V/7A & Diffusorfilter
Included:	AC Adapter AC110-240V/DC 15V/7A & diffuser filter

Artikel Nr / Item No	EAN13	UvP / MSRP €
373450	4000461070860	330,00



Flycam Video Stabilisierungsgriff / Flycam Video Stabilizer

Produktdetails / Characteristics

DE Das Flycam erlaubt dem modernen Videografen leichtes, wendiges und übergangsloses Filmen. Mit dem sehr kompakten und ultraleichten Flycam in der Hand können Sie Handlungen leichter denn je verfolgen.

- Stabil und leichtgängig für ruhige und präzise Schwenks
- Haltegriff mit Kugelgelenk für permanente Ausbalancierung
- Ideale Gewichtsverteilung durch verschiedene flexibel anzubringende Gewichte

EN The Flycam offers light, agile, seamless shooting for today's videographer. The hand-held Flycam being ultra-light and ultra compact, allows you to keep up with the action more easily than ever.

- The sturdy Flycam moves smoothly.
- Grip with ball and socket joint for permanent balance
- A number of counterweights can be attached flexibly for best balance

Artikel Nr / Item No	EAN13	UvP / MSRP €
395000	4000461057465	219,00



RIG Schulterstativ / Shoulder Mount

Produktdetails / Characteristics

DE Leichtes Schulterstativ, ideal für DSLR Kameras und leichte Camcorder mit Zubehör.

- Verstellbare Bruststütze
- Schnellwechsellplatte, Umhängegurt und Zubehörschiene

EN Light weight shoulder support – ideal for DSLR cameras and smaller camcorders with accessories.

- Adjustable chest support

Artikel / Item	Artikel Nr / Item No	EAN13	UvP / MSRP €
Rig Schulterstativ mit Schnellwechsellplatte	395026	4000461057533	109,00
Zusatz-Schnellwechsellplatte / Additional Quick-Release Plate (ohne Abb. / not illustrated)	395001	4000461065781	59,00

Spider Schulterstativ / Spider Video Shoulder Rig

Produktdetails / Characteristics

DE Dieses flexible und vielseitige Video Rig lässt sich in unzählige Positionen bringen. Es erlaubt das Anbringen von Videozubehör und kann mit einem Einbein- oder Dreibeinstativ erweitert werden. Zum Transport lässt sich das Spider klein und platzsparend zusammenfallen. Ideal zum Filmen mit DSLR-Kameras, spiegellosen Systemkameras und Camcordern. Mit dem optionalen Support Rod mit Federung werden die Schwenks beim Filmen noch ruhiger.

- Gepolsterte, ergonomisch geformte Griffe
- 1/4" Zubehörschlüssel

EN The flexible and versatile video rig adjusts to a variety of useful positions and allows to mount accessories. It can even be combined with a monopod or a tripod. For transportation it can be folded to save space. The spider is well suited for DSLR filming, or can be combined with mirror-less cameras or camcorders. The optional support rod with suspension provides extra stability and grants smooth and balanced moves.

- Padded and ergonomically shaped grips
- 1/4" Accessory mount



Spider zusammengeklappt / Spider folded

Support Rod für / for Spider Schulterstativ / Video Shoulder Rig

Produktdetails / Characteristics

DE Damit wird Spider noch stabiler! Der Rod wird am Körper mit einem Hüftgurt und Haltetasche sowie am Spider mittels Stativschraube montiert. Die Federung am oberen Ende sorgt für ruhige Schwenks mit Ihrer Filmkamera.

- 3-teilig mit 2 Auszügen, Länge min/max 57-85 cm
- Hüftgurt auch zur Aufbewahrung geeignet, inkl. Haltetasche mit Gürtelclip

EN Provides extra stability to the Spider. The rod is mounted with a hip belt and a support pocket to the body. The Spider is mounted with a tripod screw. The suspension at the top end of the rod grants smooth and balanced moves with your filming gear.

- 3 sections, length min/max. 57-85 cm
- Hip belt can be used for storage, support pocket with belt clip included

Artikel / Item	Artikel Nr / Item No	EAN13	UvP / MSRP €
Spider Schulterstativ / Video Shoulder Rig	395012	4000461063336	149,00
Support Rod	395013	4000461068010	49,00



Handgriff Video Slider / Hand Grip Video Slider

Produktdetails / Characteristics

DE Flexibler Kameragriff für ruhige Foto- & Videoaufnahmen. Besonders gut geeignet für Actionaufnahmen und Aufnahmen aus ungewöhnlichen Betrachtungswinkeln.

- Gummiarmierte Kameraauflage mit verstellbarem 1/4" Kameragewinde
- Aufsteckschuh zum Anbringen von Blitzgeräten, Videoleuchten und Mikrofonen
- Weicher Schaumstoff mit Griffmulden und rutschfeste Gummifüße

EN Versatile camera grip for more steady photo & video shootings. Perfect for action shots and shots made in "hard to reach" angles.

- Rubberized camera plate with adjustable 1/4" camera mount
- Accessory shoe to attach flash units, video lights and microphones
- Recessed soft foam grip and non-slip rubber tips

Artikel Nr / Item No	EAN13	UvP / MSRP €
395060	4000461058035	49,00



Video Camera Slider

Produktdetails / Characteristics

DE Mit einem Video Camera Slider ermöglichen Sie Verwacklungs- und Ruckfreie Kamerafahrten. Die Kamera wird auf einem Kamerawagen montiert der auf einer Schiene gleiten kann. Je nach Kameragewicht gibt es Schienen mit 55 und 75mm Durchmesser. Erhältlich in 3 Durchmessern und Längen. Lieferung mit Tragetasche.

EN Video Camera Sliders allow shake and jolt free tracking shots. The camera is mounted on a carriage and smoothly slides along the rails. Depending on the camera weight, we offer two slider widths at choice: 55 or 75mm. 3 lengths are available. Supplied with carrying case.

Durchmesser / Länge Diameter / Width	Artikel Nr Item No	EAN13	UvP / MSRP €
Ø 55 / 100 cm	395140	4000461066054	299,00
Ø 75 / 80 cm	395141	4000461066061	359,00
Ø 75 / 135 cm	395142	4000461066078	469,00

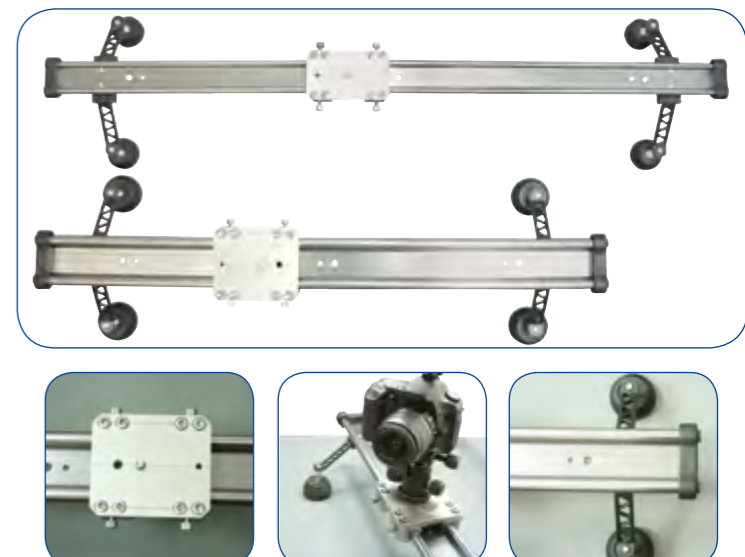

GENUS

Kamerazubehör und Filmausrüstung *Camera Accessories & Filming Gear*

2013

DÖRR GmbH • Postfach 1280 • 89202 Neu-Ulm / Germany
Fon +49 731 97037-0 • Fax +49 731 97037-37
info@doerrfoto.de • www.doerrfoto.de



Fragen Sie Ihren Fachhandel nach weiteren DÖRR Katalogen- auch als Download verfügbar unter: www.doerrfoto.de
Ask your specializing shop for further DÖRR Catalogues or download them at: www.doerrfoto.de

